



www.lorelli.eu 

Thunderbird

K i c k S c o o t e r

ТРОТИНЕТКА



MANUAL INSTRUCTION

ИНСТРУКЦИЯ ЗА УПОТРЕБА

CONTENT / СЪДЪРЖАНИЕ

EN	Manual Instruction.....	4
BG	Инструкция за употреба.....	6



1

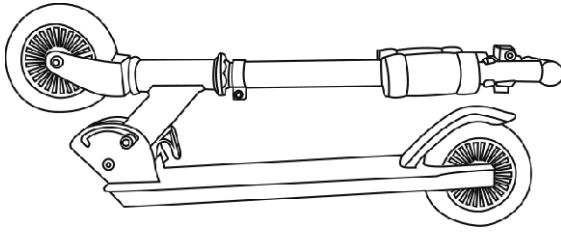

2

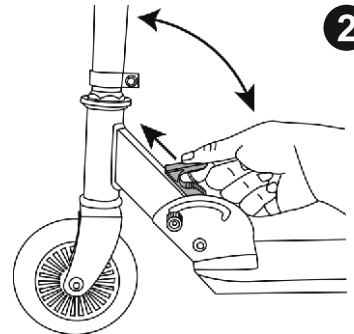

3

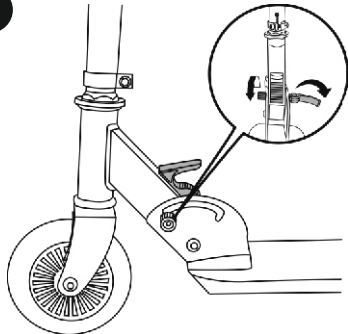

4

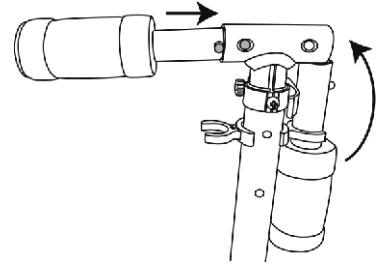

✓

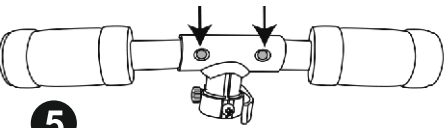

5

X

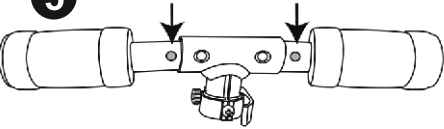

6

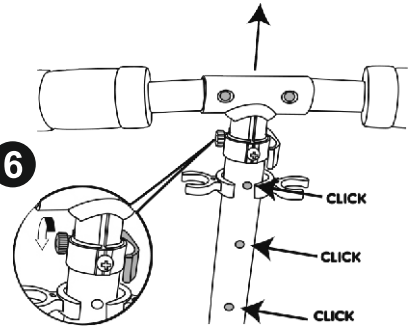

7

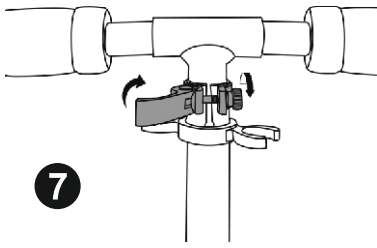

8

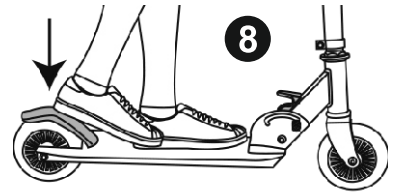

Kick Scooter Thunderbird

Manual Instruction

IMPORTANT – READ CAREFULLY AND KEEP FOR FUTURE REFERENCE!

WARNING

WARNING! Read and follow all the warnings and instructions written in this manual before using the scooter!

WARNING! You shall read, follow or understand all the basic operational instructions and warnings stated in this manual, otherwise there is a serious risk of injuries as a result of collisions, falls or loss of control.

WARNING! The common sense and the good judgement are very important to avoid any accident or injury!

WARNING! The product should be properly assembled by an adult!

WARNING! Never leave the child unattended!

WARNING! To be used only under the direct adult supervision!

WARNING! Keep your fingers and toes away from all moving parts of the scooter!

WARNING! Do not modify the product!

WARNING! Protective equipment should be worn (helmets, gloves, knee-pads, elbow-pads). Not to be used in traffic. 50 kg max.

WARNING! Maximum weight : 50 kg., Age: 5+ years!

WARNING! The scooter shall be used with caution, since skill is required to avoid falls or collisions causing injury to the user or third parties.

WARNING! Before each use please inspect the suspension, the fastening and the fixing of the components and of the locking devices, because in the course of time they may lose their effectiveness.

WARNING! Do not ride in darkness !

WARNING! Not suitable for children under 36 months. Small parts. Risk of falling.



EN 71 CE

IMPORTANT NOTE AND ADVICES

- Use the product on suitable surfaces: flat, clean, dry and where possible away from other road users.
- Be very careful when riding on wet surfaces due to reduced wheels traction and braking action!
- Keep away from roads or where there is incoming traffic.
- Do not ride on slippery surface.
- Avoid riding on stairs as the scooter might overturn causing serious injuries.
- Use at least the following protective equipment: hand/wrist, knee, head and elbow protection.
- Please check that the steering system is correctly adjusted and that all connection components are firmly secured and not broken.
- Make sure that you are ready for use in order to avoid pitching or entrapment.
- Always wear shoes.
- Mechanism to reduce speed will get hot from continuous use, do not touch after braking!
- The product shall be use from only 1 person!
- The product is not intended for extreme sports!
- Please keep your feet on the scooter plate and never ride whit one single hand!

SERVICING AND MAINTENENCE

PLEASE NOTE, THE REGULAR MAINTENANCE ENHANCES THE SAFETY OF THE TOY SCOOTER.

- Please check and tighten periodically the self-locking nuts and other self-locking fixings as they may lose their effectiveness.
- Replace the bearings if they are outworn! **WARNING!** - Bearings and wheels are consumable and will not be warranted!
- No modifications other than to the manufacturer's instructions shall be made.
- It is advised to inspect and maintain the scooter before use.
- Do not keep the scooter under direct sunlight or in wet places for a long time. The scooter may be damaged.
- Clean the scooter periodically and keep it dry.
- It is advised to use periodically oil for lubrication.
- You may use damp cloth and a mild detergent for cleaning the product.

SAFETY RIDING

- This scooter shall not be used on public highways. Otherwise you can cause a traffic accident. Death or serious injury can occur!
- Do not ride the product under the influence of alcohol, drugs or medicines.
- Avoid uneven pavements or pot-holes, as this may cause you to lose control of the scooter.
- Do not ride the scooter in bad weather conditions, like strong wind, heavy rain or snow.
- Please do not use the scooter or slow down the speed if the road conditions are poor.
- Don't carry anything in your hand while riding the scooter. Always ride it with both hands.
- Avoid the using of earphones/ headphones as they may restrict your hearing.
- Do not wear loose/ hanging clothing or scarves, as they may get caught in the wheels.
- When you are riding near parked vehicles, look out for car doors which can be opened.
- Ensure that there are no broken components and that the locking devices are engaged.
- The product is intended for users 5+ years old , 50 kg max.

BRAKING

Picture 8 .The rear wheel cover functions as a brake , apply the brake by stepping on the brake pedal (rear wheel cover).Before the first riding of your scooter it is recommended to train the applying of the brake at various speeds and in an open area, free from people and objects. **IMPORTANT!** Faster speeds require longer braking distances. Sudden braking on low-traction surfaces (wet ,sandy) may cause wheel slips or falls

CHILD SAFETY

- Never leave the child unattended.
- Always check the product for any loose screws, nuts and bolts before letting your child ride it.
- Instruct your child how to ride the scooter safety and make sure your child is capable of riding it.
- Make sure your child wear protective equipment to avoid injuries incl. helmets, gloves, knee-pads, elbow-pads.
- Never let your child ride the scooter on the road.

ASSEMBLY

STEP 1: UNFOLDING YOUR SCOOTER

- Loosen the locking lever to release the locking mechanism. (Picture 3)
- Pull and keep pulling the release button, while raising the front end of the scooter to an upright position. You can stop pulling the release button when the front end of the scooter is raising. (Picture 2)
- Continue to raise the front end until you hear a "click" sound. Make sure the pin locks into the hole as shown. This means the front end has locked into place.

Close the locking lever to Tighten the locking mechanism.If locked into place correctly, the front end should not move forward or backward

HANDLEBAR PLACEMENT (Picture 4)

The handlebars are held in place by spring loaded buttons.

TO INSTALL HANDLEBARS:

- Position the handlebars so that the button is aligned with the hole located on top of the steering tube.
- While pressing the button, push the handlebar end into the steering tube until the button "clicks" into the hole of the steering tube.

STEP 3: HANDLEBAR HEIGHT ADJUSTMENT (Picture 6)

- Open the handlebar height adjustment clamp by releasing the adjustment clamp lever. (Picture 7)
- Extend the handlebar to the desired height. When the handlebar has extended to the preset height, a pop button inside the stem will engage into the hole. There are 3 preset heights. **DO NOT** exceed the maximum height.
- Hand tighten the adjusting nut on the clamp until it is snug.
- Push the lever to the closed (locked) position. You should feel resistance while closing the lever. If no resistance is felt, reopen the lever, tighten the nut a couple more turns, close the lever and test again. Repeat until resistance is felt. (Picture 7)

WARNING

Failure to properly tighten the steering height adjustment clamp can result in improper handlebar movement and loss of steering control.

Warning! The product should be properly assembled by an adult.

PARTS AND TOOLS

- Handlebar stem 1pcs.
- Scooter body set 1pcs.

ВАЖНО! ПРОЧЕТЕТЕ ВНИМАТЕЛНО И ЗАПАЗЕТЕ ЗА БЪДЕЩИ СПРАВКИ.

ВНИМАНИЕ

ВНИМАНИЕ! Прочетете и следвайте всички предупреждения и инструкции, написани в това ръководство, преди да използвате тротинетката!

ВНИМАНИЕ! Трябва да прочетете, следвате или разбирате всички основни експлоатационни инструкции и предупреждения, посочени в това ръководство, в противен случай съществува сериозен риск от наранявания в резултат на сблъсъци, падания или загуба на контрол.

ВНИМАНИЕ! Здравият разум и добрата преценка са много важни, за да се избегне злополука или нараняване!

ВНИМАНИЕ! Продуктът трябва да бъде сглобен правилно от възрастен!

ВНИМАНИЕ! Никога не оставяйте детето без надзор!

ВНИМАНИЕ! Да се използва само под прякото наблюдение на възрастни!

ВНИМАНИЕ! Дръжте пръстите на ръцете и краката далеч от всички подвижни части на тротинетката!

ВНИМАНИЕ! Не модифицирайте продукта!

ВНИМАНИЕ! При употреба следва да се носят предпазни средства (каска, ръкавици, наколенници, налакътници). Да не се използват по платното за движение на превозни средства. Максимум 50 кг.!

ВНИМАНИЕ! Максимално тегло 50 кг., Възраст: 5+ години!

ВНИМАНИЕ! Скутерът се използва с повишено внимание, тъй като се изисква умение за избягване на падания или сблъсъци, причиняващи наранявания на потребителя или трети страни!

ВНИМАНИЕ! Преди всяка употреба, инспектирайте окачването, закрепването и фиксирането на компонентите и заключващите устройства, тъй като с течение на времето те могат да загубят своята ефективност.

ВНИМАНИЕ! Не Карайте в мрак!

ВНИМАНИЕ! Неподходящо за деца под 36 месеца. Малки части. Опасност от падане



БДС EN 71



ВАЖНА ЗАБЕЛЕЖКА И СЪВЕТИ

- Използвайте продукта върху подходящи повърхности: плоски, чисти, сухи и където е възможно далеч от други участници в движението.
- Бъдете много внимателни, когато карате по мокри повърхности поради намалено сцепление на колелата и спирано действие!
- Дръжте далеч от пътища или където има входящ трафик.
- Не карайте по хлъзгава повърхност.
- Избягвайте карането по стълби, тъй като скутерът може да се преобърне, причинявайки сериозни наранявания.
- Използвайте най-малко следното защитно оборудване: каска, ръкавици, наколенници, налакътници
- Моля, проверете дали кормилната уредба е правилно настроена и всички компоненти на връзката са здраво закрепени и не са счупени.
- Уверете се, че сте подготвени за употреба, за да избегнете инциденти или нараняване.
- Винаги носете обувки.
- Механизмът за намаляване на скоростта ще се нагрее при продължителна употреба, не пипайте след спиране!
- Продуктът трябва да се използва само от 1 човек!
- Продуктът не е предназначен за екстремни спортове!
- Моля, дръжте краката си върху дъската на Тротинетката и никога не карайте с една ръка!

ПОДДРЪЖКА И ОБСЛУЖВАНЕ

МОЛЯ, ИМАЙТЕ ПРЕДВИД, РЕГУЛЯРНАТА ПОДДРЪЖКА УВЕЛИЧАВА БЕЗОПАСНОСТТА НА ТРОТИНЕТКАТА.

- Проверявайте и затягайте периодично самозаклучващите се гайки и другите фиксиращи елементи, тъй като те могат да загубят своята ефективност.
- Заменете лагерите, ако е необходимо ! **ВНИМАНИЕ!** - Лагерите и колелата са консумативи и няма да бъдат включени в гаранцията !
- Не се правят промени, различни от инструкциите на производителя.
- Препоръчва се да проверите и поддържате скутера преди употреба.
- Не съхранявайте скутера дълго време под пряка слънчева светлина или на влажни места. Скутерът може да се повреди.
- Почиствайте скутера периодично и го поддържайте сух.
- Препоръчва се да използвате периодично масло за смазване.
- Можете да използвате влажна кърпа и мек почистващ препарат за почистване на продукта.

РЪКОВОДСТВО ЗА БЕЗОПАСНА УПОТРЕБА

- Този скутер не трябва да се използва по платното за движение на превозни средства, в противен случай може да причините пътен инцидент. Може да последва смърт или опасно нараняване.
- Не карайте продукта под въздействието на алкохол, наркотици или лекарства.
- Избягвайте неравномерни настилки или дупки, тъй като това може да доведе до загуба на контрол върху тротинетката.
- Не карайте тротинетката при лоши метеорологични условия, като силен вятър, силен дъжд или сняг.
- Моля, не използвайте тротинетката или намалете скоростта, ако условията по повърхността за каране са лоши.
- Продуктът е предназначен за потребители на възраст 5+ , 50кг. максимум.
- Не носете нищо в ръка, докато карате тротинетката. Винаги я карайте с две ръце.
- Избягвайте използването на слушалки, тъй като те могат да ограничат слуха ви.
- Не носете свободни / висящи дрехи или шалове, тъй като те могат да се захванат в колелата.
- Когато се движите в близост до паркирани превозни средства, внимавайте за вратите им, които могат да се отворят.
- Уверете се, че няма счупени компоненти и че заключващите устройства са изправни.

МЕТОД ЗА СПИРАНЕ

Снимка 8. Капакът на задното колело функционира като спирачка, задействайте спирачката, като стъпвате върху педала на спирачката (капак на задното колело). Преди първото каране на вашата тротинетка се препоръчва да тренирате прилагането на спирачката с различни скорости и на открито, без хора и предмети. **ВАЖНО**, по-бързите скорости изискват по-дълги спирачни разстояния! Внезапното спиране на повърхности с ниско сцепление (мокри, пясъчни) може да причини хлъзгане, загуба на контрол и падане .

БЕЗОПАСТНОСТ НА ДЕТЕТО

- Никога не оставяйте детето без надзор.
- Винаги проверявайте продукта за разхлабени винтове, гайки и болтове, преди да оставите детето да го кара.
- Инструктирайте детето си как да кара безопасността на тротинетката и се уверете, че детето ви е способно да го кара.
- Уверете се, че детето ви носи защитни средства, за да избегне наранявания вкл. каска, ръкавици, наколенки и налакътници
- Никога не позволявайте на детето да кара скутер по пътното платно.

СГЛОБЯВАНЕ

СТЪПКА 1: Разгъване на вашата Тротинетка

- Разхлабете заключващия лост, за да освободите заключващия механизъм.(снимка 3)
 - Издърпайте и продължете да дърпате бутона за освобождаване, докато повдигате кормилото на тротинетката до изправено положение. Можете да спрете да дърпате бутона за освобождаване, когато кормилото на тротинетката се повдига.(снимка 2)
 - Продължете да повдигате кормилото, докато не чуете звук „щракване“. Уверете се, че щифтове се заключват в отвора, както е показано. Това означава, че кормилото е заключено на място.
- Затворете заключващия лост, за да затегнете заключващия механизъм.Ако се застопори правилно, кормилото не трябва да се движи напред или назад (снимка 3)**

СТЪПКА 2: МОНТАЖ НА РЪКОХВАТКИТЕ (Снимка 4)

Кормилото се държи на мястото си с пружинни бутони.

- Поставете кормилото така, че бутонът е подравнен с разположения отгоре отвор на кормилната тръба.
- Докато натискате бутона, приплъзнете ръкохватката в кормилната тръба докато бутонът „щракне“ в дупката на кормилната тръба.

СТЪПКА 3: РЕГУЛИРАНЕ НА ВИСОЧИНАТА НА КОРМИЛОТО (Снимка 6)

- Отворете скобата за регулиране на височината на кормилото, като освободите лоста за затягане(снимка 7)
- Предвижете кормилото до желаната височина. Когато кормилото се е придвижило до предварително зададената височина, поп бутон вътре в стъблото ще се захване в дупката. Има 3 предварително зададени височини. НЕ превишавайте максимална височина.
- Ръчно затегнете регулиращата гайка на скобата, докато тя е плътно притисната.
- Натиснете лоста в затворено (заключено) положение. Трябва да почувствате съпротива докато затваряте лоста. Ако не се усети съпротивление, отново отворете лоста, затегнете гайка още няколко оборота, затворете лоста и тествайте отново. Повторете, докато усеща се съпротива.(снимка 7)

ВНИМАНИЕ

Ако неправилно затегнете скобата за регулиране на височината на волана, това може да доведе до неправилно движение на кормилото и загуба на управление.

Внимание! Продуктът трябва да бъде сглобен правилно от възрастен.

ЧАСТИ

- Кормино стъбло 1бр.
- Окомплектован корпус на тротинетката 1бр.



Дидис ООД, България
Шумен 9700, ул. „Тракия-изток“ № 6
Тел.: 054/850 830
e-mail: home.market@didis-ltd.com
e-mail: export@didis-ltd.com

Didis LTD, Bulgaria
Shumen 9700, № 6 Trakia-iztok street
Tel.: +359 54 850 830
e-mail: home.market@didis-ltd.com
e-mail: export@didis-ltd.com